

## Toepassingsgebied

Voor alle toepassingen. De serie C5 R4 V-S voldoet aan de vereisten voor industrieel wegen in bijzonder agressieve omgevingen.

De weegplateaus van de serie C5 R4 V-S Access zijn uitgerust met 4 roestvrij stalen shear beam load cells voor een optimale betrouwbaarheid en precisie.

Deze zijn verkrijgbaar in verschillende weegvermogens, van 300 tot 1500 kg, en in drie afmetingen 800 x 800 mm tot 2000 x 1500 mm.

Alle functies van de weegindicator i5 zijn beschikbaar. De gebruiker zal de ergonomie van de eenvoudige en uitgebreide applicaties zeker op prijs stellen.

## Algemene beschrijving

### Weegindicator

- ▼ ABS-behuizing, beschermingsgraad IP 66, 4 antislip voetjes van silicone
- ▼ Geleverd met universele beugel voor montage op een tafel, muur of op een kolom en beschermkap
- ▼ Capacitieve touch toetsenbord met achtergrondverlichting
- ▼ LCD-scherm met witte achtergrondverlichting, weergave van het gewicht in 6 cijfers van 33 mm
- ▼ Toepassing: enkelvoudig wegen, tellen, dieren wegen, Hold
- ▼ Communicatie
  - RS 232 voor printer of USB voor PC
  - Bluetooth\* voor printer, PC of smartphone / tablet via de applicatie "Weigh 2 go"
- ▼ Datum en tijd, standaard DSD van 50.000 weegresultaten

\* optioneel

### Weegplateau

Het weegplateau, van roestvast staal, beschermingsgraad IP 65, is verkrijgbaar in 3 maten:

- ▼ 800 x 800 mm: 300 en 600 kg
- ▼ 1.500 x 1.500 mm: 600 en 1.500 kg
- ▼ 2.000 x 1.500 mm: 1.500 kg

Wordt geleverd met 4 meter aansluitkabel voor weegindicator.

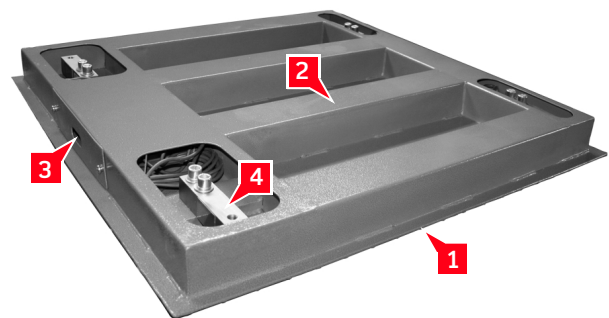

1. Roestvast stalen weegplateau
2. Roestvast stalen weegframe
3. Junction box
4. Load cell (schokdempers en verstelbare voetjes volgens configuratie)

## Metrologische certificering

- ▼ Conform de Europese NAWI-richtlijn

## Conformiteit

- ▼ Conform de Europese laagspanningsrichtlijn
- ▼ Conform de Europese richtlijn voor Elektromagnetische Compatibiliteit

## Beschikbare modellen

Weegvermogen	e	800 x 800	1500 x 1500	2000 x 1500	Geschikt voor handelsdoeleinden
300 kg	20 g	●	×	×	×
300 kg	100 g	●	×	×	M
600 kg	50 g	●	●	×	×
600 kg	200 g	●	●	×	M
1500 kg	100 g	×	●	●	×
1500 kg	500 g	×	●	●	M

## Technische specificaties

### Afmetingen van het weegplateau

Modellen	Dekplaat (l x b)	Hoogte		Gewicht
		Minimaal	Maximaal	
800 x 800	800 x 800 mm	100 mm	110 mm	42 kg
1500 x 1500	1500 x 1500 mm	100 mm	110 mm	128 kg
2000 x 1500	2000 x 1500 mm	100 mm	110 mm	171 kg

### Elektrische kenmerken

#### ▼ Elektrische voeding:

- Spanning ..... 110 - 240 V
- Frequentie ..... 50 / 60 Hz
- Verbruik ..... 0,2 A

#### ▼ Voeding via interne accu (optie)

- Autonomie\*\* ..... 20 - 50u
- Oplaadtijd:
  - Van 0 tot 100 % ..... 7 u
  - Van 0 tot 80 % ..... 4 u

\*\* Afhandelbaar van de achtergrondverlichting.

### Fysieke eigenschappen

- ▼ Weegindicator (l x h x d) ..... 202 x 122 x 92 mm
- ▼ Gewicht ..... 800 g

### Omgeving

- ▼ Temperatuurbereik
  - Werking ..... - 10 °C / + 40 °C
  - Opslag ..... - 20 °C / + 60 °C

## Opties en accessoires

### Lithium-ion accu



### Bluetooth interface

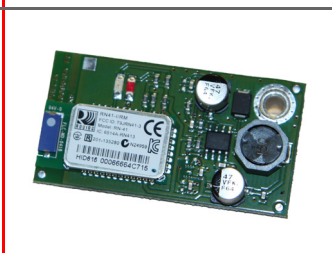

### Uw specialist

Afbeeldingen onder voorbehoud. Precia-Molen heeft het recht de beschrijvingen van het materiaal in deze brochure te allen tijde naar eigen inzicht aan te passen.

**Hoofdkantoor & Fabriek PRECIA-MOLEN**  
 BP 106 - 07000 Privas - France  
 Tel. 33 (0) 475 664 600  
 Fax 33 (0) 475 664 330  
 E-MAIL webmaster@preciamolen.com

RCS: 386 620 165 RCS Aubenas

**PRECIA  
MOLEN™**  
 WORLDWIDE WEIGHING